

貸店舗(一部)

《パトリア東大宮店 1階112区画》

ACCESS

JR東北本線「東大宮駅」バス15分
「アーバンみらい(春野図書館)」停徒歩3分
東武野田線「七里駅」バス16分
「西三番街」停徒歩5分



地域密着型のショッピングプラザ。物販・サービスでの募集区画です。同フロアにスーパーマーケットが入居しております。

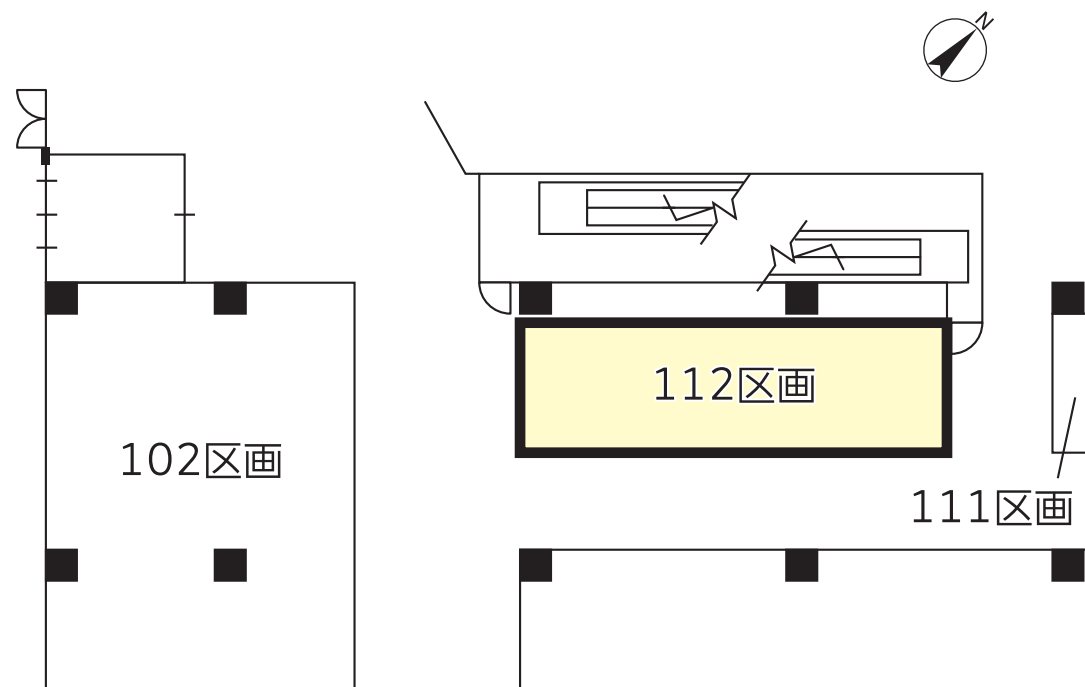

賃料: **346,060**円(税込)

【物件概要】

所在地 / 埼玉県さいたま市見沼区春野2丁目7番及び8番
構造規模 / RC造地上4階建1階部分(基準階)
使用部分面積 / 52.00㎡(15.73坪)
築年月 / 1996年10月
現況 / 催事使用中
引渡日 / 応相談

【賃貸条件】

礼金: なし 保証金: なし
敷金: 12ヶ月
契約期間: 5年
※契約期間、応相談。

【その他の費用】

- ① 賃貸借物件において使用する全館空調(フィルター清掃等含)電気・電話等の使用料。
- ② 賃貸借物件から生ずる塵芥処理費用
- ③ 賃借人の営業等に起因する建物管理上必要な個別の警備費
- ④ 看板等に係る費用(別途契約)※空き要確認
- ⑤ 従業員用駐車場使用料(別途契約)
- ⑥ その他これらに類する費用

※中途解約時には敷金の30%の違約金が発生します。
※解約の申入れは6ヶ月前の事前予告が必要です。
※契約に当たっては、連帯保証人が必要となります。
※前賃借人の内装残置物を承継していただき、維持管理・修繕・更新・原状回復義務を負って頂く旨の覚書を別途締結します。
※給排水、排気設備無し
※契約内容等の詳細は、別途お打合せによります。

* 図面と現況が異なる場合は現況を優先します。

ACCESS MAP



東京都知事免許(6)第73471号
(公社)東京都宅地建物取引業協会会員

株式会社 新都市ライフホールディングス

〒163-1328 東京都新宿区西新宿六丁目5番1号
新宿アイランドタワー28階
TEL 03(5323)2007
FAX 03(5323)2004

客付会社様へ			
手数料	客付手数料負担の割合	貸主	100%
手数料	客付手数料配分の割合	客付	100%
■取引態様: 貸主			
■情報公開日: 2023.12.19			

A D 100%
内見の際は事前にご連絡下さい

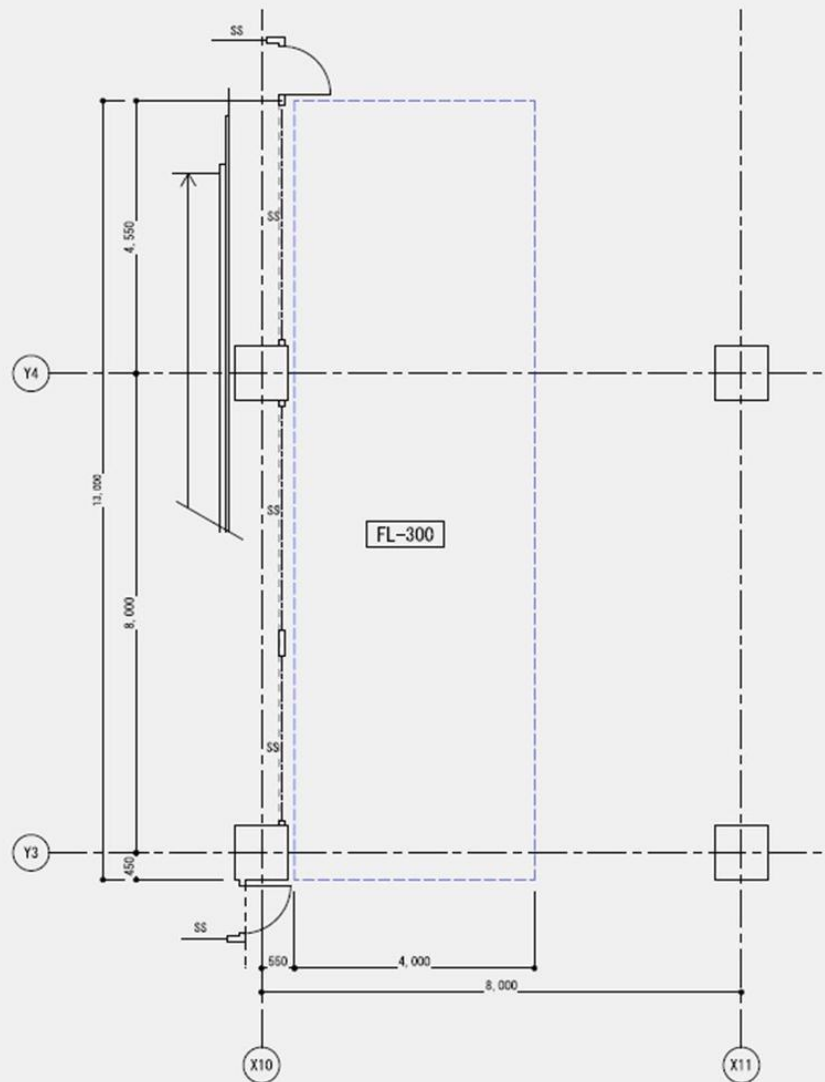

112区画 平面図

※ 図面と現状が異なる場合、現状を優先致します。

株式会社新都市ライフホールディングス 一級建築士事務所 東京都 193-0606		施設名	バトリア東大宮	縮尺	1/50 (A2)	No. 2
		図名	1層 112区画 平面図	作成日	2022.3.14	

1 F

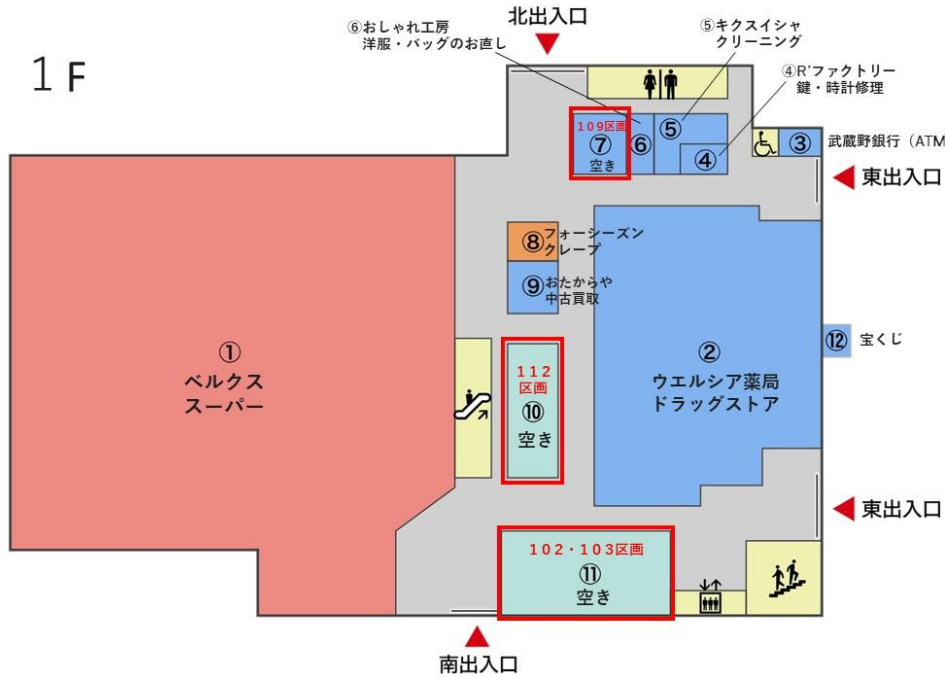

2 F

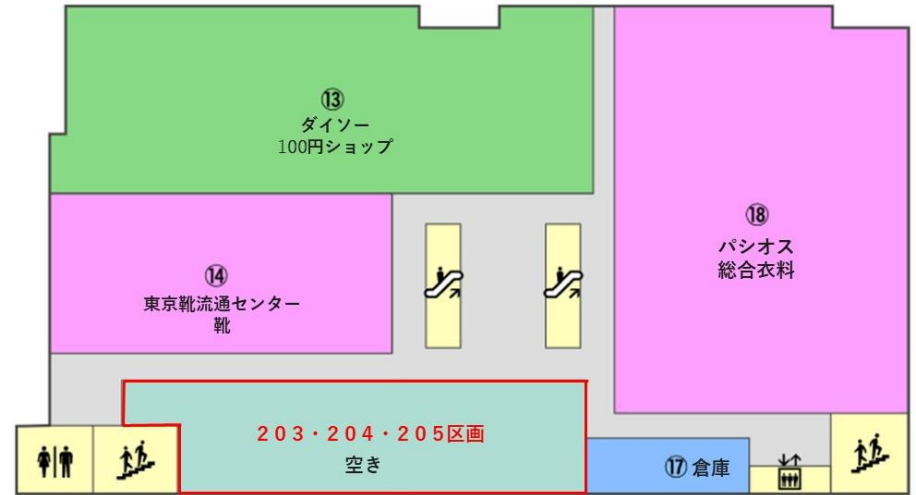

- | | |
|-------------------|-----------|
| ■ 食品 | ■ 飲食・カフェ |
| ■ ファッション・ファッション雑貨 | ■ クリニック |
| ■ サービス・その他 | ■ 空きテナント |
| ■ 生活雑貨・雑貨 | ■ 当社賃貸外区画 |

3 F



施設名 : パトリア東大宮店

駐車場 : 742台 (立駐+平面)

駐輪場 : 585台 従業員利用可

営業時間 : 10時~21時 (ベルクス・ホビーショップタムタム)

その他異なる店舗有

施設外観



施設共用部

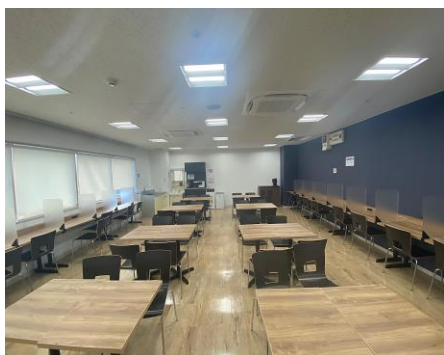

従業員休憩室

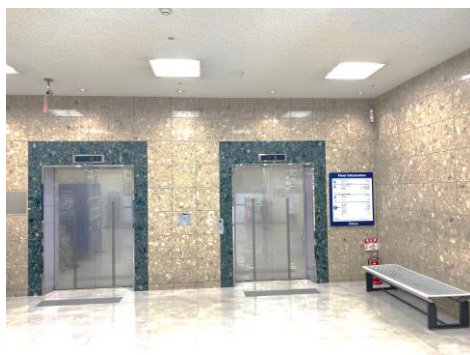

区内

